

# FROSTER-43

**FOGEL**  
Froster®

Large size double body Froster® model with flat solid doors.  
Froster® grande de dos puertas planas sólidas.



Top view / Vista superior:  
In [mm] / Pulg. [mm]:

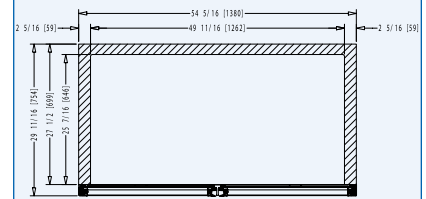

Side view / Vista lateral:  
In [mm] / Pulg. [mm]:

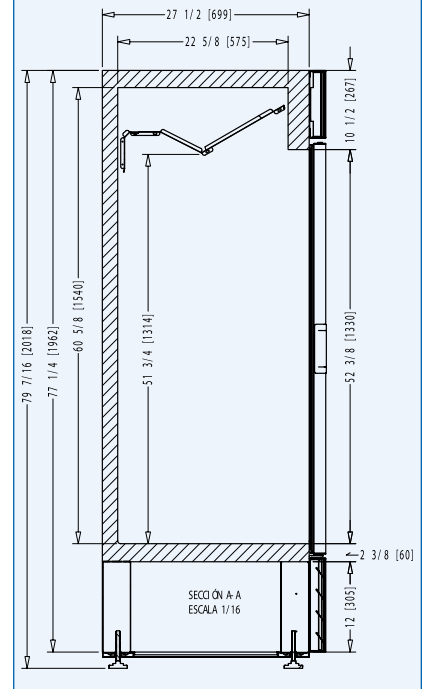

## FEATURES / CARACTERÍSTICAS:

- Electronic control with energy saving button and Bluetooth Smart® capability. / Control electrónico con botón ahorrador de energía y conectividad Bluetooth Smart®.
- LED interior illumination. / Iluminación interior LED.
- Stabilizer heels / Tacones estabilizadores.
- Solid doors for improved insulation / Puertas sólidas para mayor aislamiento.
- LED illuminated exterior canopy / Rótulo exterior iluminado por LEDs.
- Electronic fan motors / Motores electrónicos.
- Low maintenance condenser / Condensador de bajo mantenimiento.
- CFC-free polyurethane insulation with cyclopentane as the blowing agent / Aislante de poliuretano, libre de CFCs, con ciclopentano como agente espumante.

## OPTIONAL / OPCIONAL:

- Voltage regulator / Regulador de voltaje.
- Casters. / Rodos
- Door lock / Cerradura con llave.

DIMENSIONS DIMENSIONES		in / pulg mm	CAPACITY* CAPACIDAD*				SHIPPING ENVÍO	TECHNICAL INFORMATION INFORMACIÓN TÉCNICA					
Height Alto	Width Frente	Depth Fondo	Cubic ft / lt. Pies3 / lts.	12 Oz bottles Botellas 12 Oz	12 Oz Cans Latas 12 Oz	Shelves Parrillas	40' / 45' - container Contenedor de 40' / 45'	Temperature Temperatura	HP	kWh/d	Refrigerant Refrigerante	Voltage Voltaje	Doors Puertas
79 7/16 2,018	54 5/16 1,380	29 11/16 754	43 / 1,217	900	1,296	8	23 / 25	18°F – 33°F -8°C – +1°C	1/3	5.3*	R 290	115V/60Hz/1	2

\*Lab results under Froster® Test Protocol conducted at 32°C ambient temperature and 65% relative humidity / \*Resultado de prueba de laboratorio bajo el protocolo Froster®, a 32°C temperatura ambiente y 65% Humedad Relativa.

**FOGEL**  
in FogelRefrigeration | YouTube Fogel

**FOGEL DE CENTROAMÉRICA**  
3ra. Ave. 8-92 Zona 3 Lotificación El Rosario, Mixco, Guatemala. 01057 | PBX: +502-2410-5800 | Fax: +502-2438-0960  
E-mail: foca@fogel-group.com | www.fogel-group.com

\*Cans and bottles capacities may vary depending on their designs. For informative purposes, all capacities shown in this sales sheet are calculated using standard designs of bottles and cans, and for some double and triple door models using optional central shelves. If you would like to know the accurate capacities for your bottles or cans, please contact us and we will be happy to assist you. All features and information is subject to change. Images with illustrative purposes only. / \*Las capacidades de latas y botellas pueden variar dependiendo de sus respectivos diseños. Por propósitos informativos, todas las capacidades mostradas en esta hoja de ventas son calculadas utilizando diseños estándar de botellas y latas, y para algunos modelos con dos o tres puertas, usando parrillas centrales opcionales. Si le gustaría conocer las capacidades exactas para sus botellas o latas, contáctenos que con gusto le asistiremos. Todas las especificaciones e información está sujeta a cambios. Todas las imágenes son con fines ilustrativos únicamente.