

FROSTER-19-XL-H-ABI

FOGEL
Froster®

High capacity single top-to-bottom heated glass door FROSTER® model for the sales floor, for beer at subzero temperature.
FROSTER® grande para el piso de ventas, de gran capacidad, para cervezas bajo 0°C, de una puerta piso-techo de vidrio térmico.

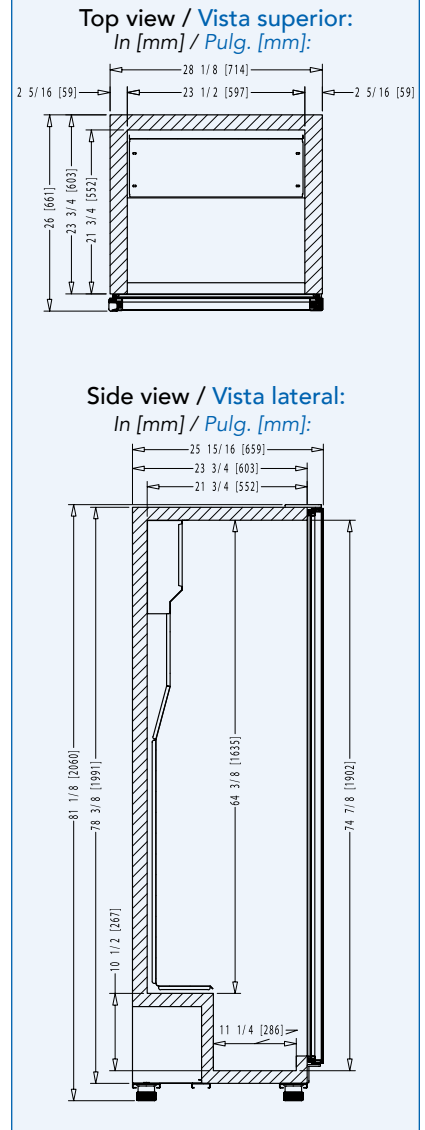

FEATURES / CARACTERÍSTICAS:

- Top-to-bottom heated glass door for maximum product exhibition / Puerta piso-techo de vidrio térmico para máxima exhibición de producto.
- Logo on glass pane / Logotipo en el panel de vidrio.
- Protective metal bumper at the bottom / Bumper inferior protector, metálico.
- Electronic control with energy saving button and Bluetooth Smart® capability. / Control electrónico con botón ahorrador de energía y conectividad Bluetooth Smart®.
- LED interior illumination. / Iluminación interior LED.
- Electronic fan motors / Motores electrónicos.
- Stabilizer heels / Tacones estabilizadores.
- Low maintenance condenser / Condensador de bajo mantenimiento.
- CFC-free polyurethane insulation with cyclopentane as the blowing agent / Aislante de poliuretano, libre de CFCs, con ciclopentano como agente espumante.

OPTIONAL / OPCIONAL:

- Voltage regulator / Regulador de voltaje.
- Casters. / Rodos
- Door lock / Cerradura con llave.

DIMENSIONS / DIMENSIONES			CAPACITY* / CAPACIDAD*				SHIPPING / ENVÍO	TECHNICAL INFORMATION / INFORMACIÓN TÉCNICA					
Height / Alto	Width / Frente	Depth / Fondo	Cubic ft / lt. / Pies ³ / lts.	12 Oz bottles / Botellas 12 Oz	12 Oz Cans / Latas 12 Oz	Shelves / Parrillas	40' / 45' - container / Contenedor de 40' / 45'	Temperature / Temperatura	HP	Amps / Amperaje	Refrigerant / Refrigerante	Voltage / Voltaje	Doors / Puertas
81 1/8 / 2,060	28 1/8 / 714	26 / 661	21 / 593	324	594	5	51 / 57	24°F - 39°F / -4°C - +4°C	1/3	4.0	R 290	115V/60Hz/1	1

FOGEL
in FogelRefrigeration | Fogel

FOGEL DE CENTROAMÉRICA
3ra. Ave. 8-92 Zona 3 Lotificación El Rosario, Mixco, Guatemala. 01057 | PBX: +502-2410-5800 | Fax: +502-2438-0960
E-mail: foca@fogel-group.com | www.fogel-group.com

*Cans and bottles capacities may vary depending on their designs. For informative purposes, all capacities shown in this sales sheet are calculated using standard designs of bottles and cans, and for some double and triple door models using optional central shelves. If you would like to know the accurate capacities for your bottles or cans, please contact us and we will be happy to assist you. All features and information is subject to change. Images with illustrative purposes only. / *Las capacidades de latas y botellas pueden variar dependiendo de sus respectivos diseños. Por propósitos informativos, todas las capacidades mostradas en esta hoja de ventas son calculadas utilizando diseños estándar de botellas y latas, y para algunos modelos con dos o tres puertas, usando parrillas centrales opcionales. Si le gustaría conocer las capacidades exactas para sus botellas o latas, contáctenos que con gusto le asistiremos. Todas las especificaciones e información está sujeta a cambios. Todas las imágenes son con fines ilustrativos únicamente.